

Brise 150 | 275

CONTROLE SOLAR, ESTÉTICA & PRIVACIDADE



 Lumibrise

Brise 150 | 275

O Brise 150 | 275 é um sistema de brise articulado constituído por perfil extrudado tipo asa de avião. O sistema pode ser fixo ou articulado, proporcionando grande versatilidade no controle da luz. Sua aplicação permite uma efetiva redução no equipamento de ar condicionado, reduzindo o investimento inicial e o consumo de energia permanentemente. Podem possuir poliuretano (material termo acústico) em seu miolo, proporcionando aumento do conforto térmico e auxílio na redução de ruídos. Os painéis podem ser dispostos em forma horizontal ou vertical.

Especificação técnica:

- **Painéis, barra de comando e porta painéis:** Fabricados em perfil extrudado de alumínio, pintados por sistema eletrostático com tinta poliéster e curados a 200°C.
- **Cores:** cores padrão, anodização ou outras sob encomenda.
- **Dimensões:** Comprimento máximo 3000mm, tanto na horizontal como na vertical.
- **Manutenção:** Limpeza periódica do produto com detergente neutro.
- **Acionamento:** Manual ou com motor elétrico através de controle remoto/fixo.

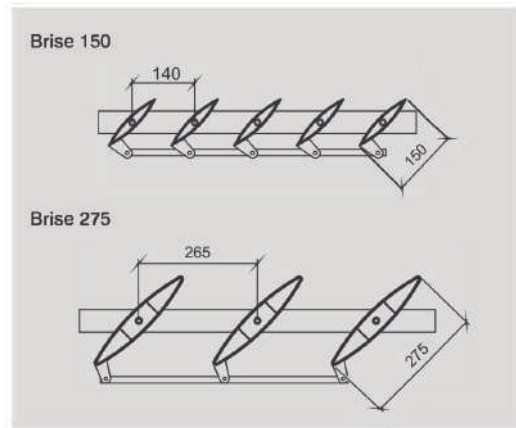

PRODUTO		RENDIMENTO (ml/m ²)	ESPESSURA (mm)	PESO (kg/m ²)
150	Painel (alumínio)	7,14	1,50	10,00
	Porta-painel (alumínio)	1,00	2,00	
275	Painel (alumínio)	3,77	1,50	13,50
	Porta-painel (alumínio)	1,00	2,00	

